

Gerard Kok HappyLift[®] Montage handleiding HappyLift Patentveren[®] HoutjeTouwtje[®] Tandemmontage

sales@happylift.nl
web:happylift.nl

Handleiding is bestemd voor de professionele installateur

Raamgewicht:
60.5 t/m 120 kg*

Minimale maat gewichtskoker
45 mm breed x 60 mm diep

**Minimale lengte koker tot onderkant
katrolwiel:** schuifhoogte x 2 + 320mm

*Veren worden in de fabriek van HappyLift afgesteld op het juiste raamgewicht

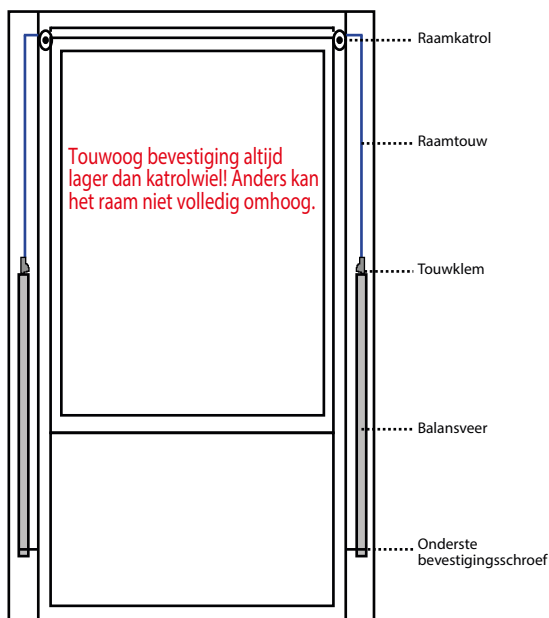

Belangrijk!

De bestaande oude raamkatrollen dienen te worden vervangen door nieuwe exemplaren voorzien van kogellagers.

RAAMKATROL-8mm-kogellager: zwaar model, messing frontplaat en schijf.

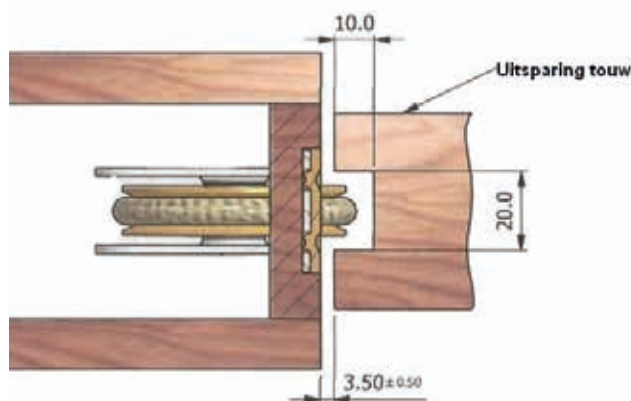

Montage raamtouwen en balansveren:

1. Plaats de gelagerde raamkatrollen.
2. Bevestig de touwogen aan het schuifraam.
3. Schuifraam omhoog, tot bestelde schuifhoogte en ondersteun het met een balkje.
Touwen door de katrollen steken en aantrekken.
4. Onderste montagebeugels onder in de kokers vastschroeven met de touwklem omhoog.
5. Met de stelschroeven de touwklem ruim passend voor de koker instellen. Touw door de touwklem strak omlaag trekken, tegen de openzijde van de touwklem indrukken.



6. Als beide zijden van raam zijn vastgezet, het balkje wegnemen en het raam aan de touwen laten hangen.
7. Overgebleven touw eind **eerst** afknippen, dan raam omlaag schuiven. Belegstukken demontabel aanbrengen.

Het is handig om het afgeknipte touweind met een aansteker te verwarmen dit voorkomt rafelen. De touwklem is alleen geschikt voor HappyLift 8 mm schuifraamtouw leverbaar in wit of manilla kleur. Dit HT tandemsysteem is geschikt tot max. 120kg raamgewicht. Het bedienen van dit systeem zal meer fysieke kracht kosten dan een enkel systeem. Een paar goede raamgrepen zijn nodig om het raam te kunnen bedienen.

8.

HappyLift BV behoudt zich het recht voor om op ieder gewenst moment (technische) wijzigingen en/of aanpassingen aan producten aan te brengen. Raadpleeg HappyLift BV altijd vooraf over de toepassing van producten.